

# Premium DESIGN SUPER DC Inverter

# Hisense

INVERTER EXPERT

Внутренние блоки серии Premium DESIGN SUPER DC Inverter имеют 7-скоростной вентилятор, который позволяет использовать кондиционер в режиме с самым экономичным энергопотреблением и уровнем шума от 22 дБ(А) в режиме охлаждения. Все модели серии Premium DESIGN SUPER DC Inverter оснащены индикацией утечки хладагента, которая появляется в виде кода ошибки на дисплее внутреннего блока, помогая вовремя обнаружить проблему и предотвратить выход сплит-системы из строя.

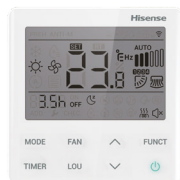

YXE-E01U(E)  
Опция\*



R2-01 / R2-01-1  
В комплекте

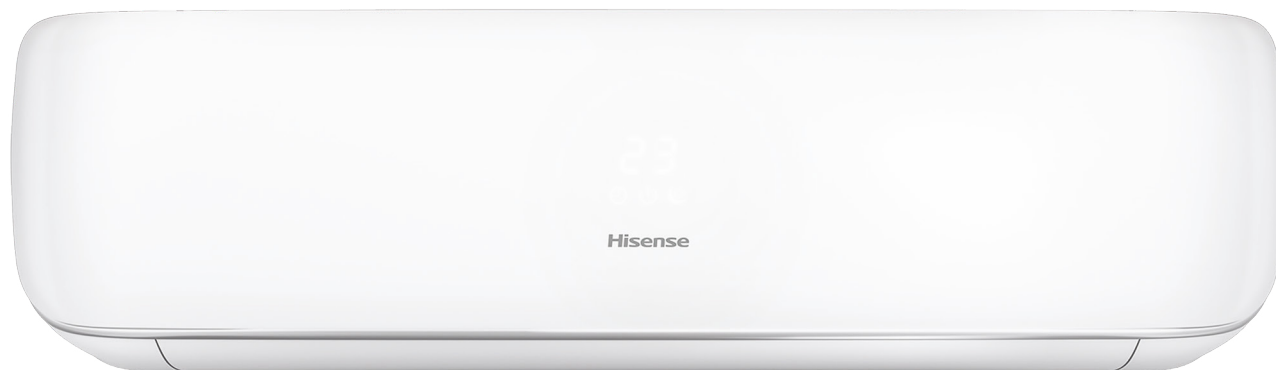

\* Дополнительные опции и аксессуары см. на стр. 39



## ФУНКЦИЯ САМООЧИСТКИ ЗАМОРАЖИВАНИЕМ

### ICE Clean

Новейшая функция самоочистки теплообменника внутреннего блока — это инновационная запатентованная технология очистки, предполагающая удаление грязи, микробов, бактерий, грибка и других вредных микроорганизмов с помощью замораживания теплообменника с последующей быстрой оттайкой.



## УПРАВЛЯЙТЕ КОНДИЦИОНЕРОМ ОТКУДА УГОДНО В ЛЮБОЕ ВРЕМЯ

### Возможность установки модуля Wi-Fi

Бесплатное приложение ConnectLife доступно для мобильных платформ iOS и Android. Пользователь может получать информацию о работе кондиционера и управлять им в любом месте и в любое время. Создайте идеальный климат одним касанием к экрану смартфона!

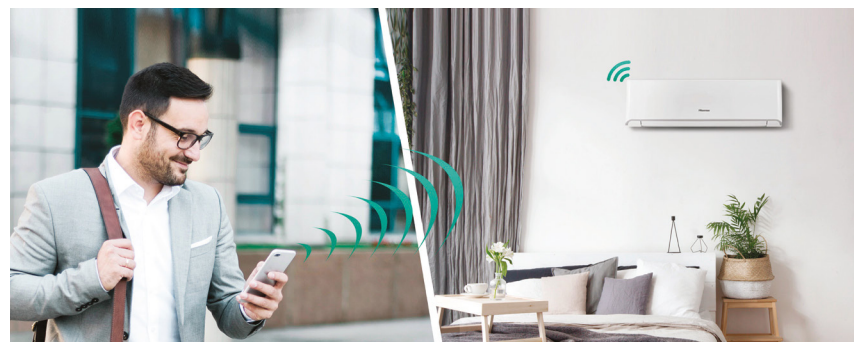

## ПЛАЗМЕННАЯ ОЧИСТКА ВОЗДУХА

### COLD PLASMA ION GENERATOR\*

Плазменная очистка воздуха убивает вирусы и нейтрализует токсичные вещества, предотвращает распространение инфекционных заболеваний, удаляет пыль и неприятные запахи.



## ФУНКЦИЯ ДЕЖУРНОГО ОБОГРЕВА

### Дежурный обогрев +8 °C

В холодное время года, когда вы ненадолго выходите из дома, поддерживайте температуру в помещении на уровне 8 градусов. Это обеспечивает меньшее энергопотребление и препятствует образованию льда из-за слишком низкой температуры.



 Класс энергоэффективности A++

 Дежурный обогрев 8 °C

 Двойная шумоизоляция компрессора

 Обогрев при температуре наружного воздуха до -15 °C

 Комплексная система самоочистки

 Озонабезопасный хладагент R32

 SUPER DC Inverter

 7 скоростей вентилятора

 4D AUTO Air

 Система самодиагностики и защиты

\* Для моделей 10 и 13к

## Premium DESIGN SUPER DC Inverter



Модель, комплект	AS-10UW4RVETG01	AS-13UW4RVETG01	AS-18UW4RXATG03
Модель, внутренний блок	AS-10UW4RVETG01G	AS-13UW4RVETG01G	AS-18UW4RXATG03G
Модель, наружный блок	AS-10UW4RVETG01W	AS-13UW4RVETG01W	AS-18UW4RXATG03W
Электропитание, В/Гц/Ф	220-240/50/1	220-240/50/1	220-240/50/1
Номинальная холодопроизводительность (диапазон), кВт	2,60 (0,80-3,50)	3,50 (1,20-4,10)	5,00 (1,00-6,00)
Номинальная теплопроизводительность (диапазон), кВт	2,80 (0,80-3,50)	4,00 (1,60-4,30)	5,60 (1,60-6,25)
Номинальный ток (диапазон) (охлаждение), А	3,30 (0,70-6,10)	4,40 (2,20-7,50)	6,90 (2,20-9,50)
Номинальный ток (диапазон) (нагрев), А	3,10 (0,50-4,60)	4,50 (1,90-7,40)	6,80 (2,50-10,50)
Номинальная мощность (диапазон) (охлаждение), Вт	735 (180-1500)	1000 (190-1500)	1540 (260-2300)
Номинальная мощность (диапазон) (нагрев), Вт	680 (180-1500)	1025 (190-1500)	1515 (350-2300)
Коэффициент EER / Класс энергоэффективности (охлаждение)	3,54 / A	3,50 / A	3,25 / A
Коэффициент COP / Класс энергоэффективности (нагрев)	4,12 / A	3,90 / A	3,69 / A
Коэффициент SEER / Класс сезонной энергоэффективности (охлаждение)	6,10 / A++	6,10 / A++	6,10 / A++
Коэффициент SCOP / Класс сезонной энергоэффективности (усреднен., T <sub>biv</sub> =-7 °C) (нагрев)	4,00 / A+	4,00 / A+	4,00 / A+
Коэффициент SCOP / Класс сезонной энергоэффективности (теплый, T <sub>biv</sub> =+2 °C) (нагрев)	5,10 / A+++	5,10 / A+++	5,10 / A+++
Расход воздуха внутр. блока, м³/ч	360/390/420/470/510/550/600	390/420/460/510/560/600/680	520/660/730/780/860/1000/1100
Уровень шума внутр. блока, дБ(А)	22/27,5/29/30,5/32,5/35,5/38	23/27,5/29/32/34/36,5/40,5	29/33,5/36/38/40/42,5/43,5
Уровень шума наруж. блока, дБ(А)	50,5	50	51
Бренд компрессора	GMCC	GMCC	GMCC
Тип хладагента	R32	R32	R32
Заводская заправка, кг	0,59	0,76	1,17
Дозаправка (свыше номинальной длины труб), г/м	20	20	20
Размеры внутреннего блока (Ш×В×Г), мм	950×272×207	950×272×207	1050×320×235
Размеры внутреннего блока в упаковке (Ш×В×Г), мм	1000×260×335	1000×260×335	1118×318×392
Размеры наружного блока (Ш×В×Г), мм	715×482×240	715×482×240	810×585×280
Размеры наружного блока в упаковке (Ш×В×Г), мм	830×530×315	830×530×315	940×630×385
Вес нетто/брутто внутреннего блока, кг	9,0 / 11,0	9,0 / 11,0	12,0 / 15,0
Вес нетто/брутто наружного блока, кг	24,0 / 27,0	25,0 / 28,0	33,0 / 37,0
Максимальная длина труб, м	20	20	20
Максимальный перепад по высоте между внутренним и наружным блоками, м	8	8	15
Минимальная длина труб, м	3	3	3
Номинальная длина труб, м	5	5	5
Диаметр дренажа, мм	18	18	18
Диаметр жидкостной трубы, мм (дюйм)	6,35 (1/4")	6,35 (1/4")	6,35 (1/4")
Диаметр газовой трубы, мм (дюйм)	9,53 (3/8")	9,53 (3/8")	12,7 (1/2")
Рабочие температурные границы наружного воздуха (охлаждение)	-15 °C ~ +43 °C	-15 °C ~ +43 °C	-15 °C ~ +43 °C
Рабочие температурные границы наружного воздуха (нагрев)	-17 °C ~ +24 °C	-17 °C ~ +24 °C	-17 °C ~ +24 °C
Сторона подключения электропитания	Наружный блок	Наружный блок	Наружный блок
Межблочный кабель, мм²	5*1,5	5*1,5	5*2,5
Силовой кабель, мм²	3*1,5	3*1,5	3*2,5
Автомат защиты, А	10	10	16
Максимальная потребляемая мощность, кВт	1,50	1,60	2,30
Максимальный потребляемый ток, А	7,5	8,0	12,3
Класс пылевлагозащиты, внутренний/наружный блок	IPX0 / IPX4	IPX0 / IPX4	IPX0 / IPX4
Класс электрозащиты, внутренний/наружный блок	I класс / I класс	I класс / I класс	I класс / I класс



## ГАБАРИТНЫЕ РАЗМЕРЫ

## Внутренний блок

AS-10UW4RVETG01G

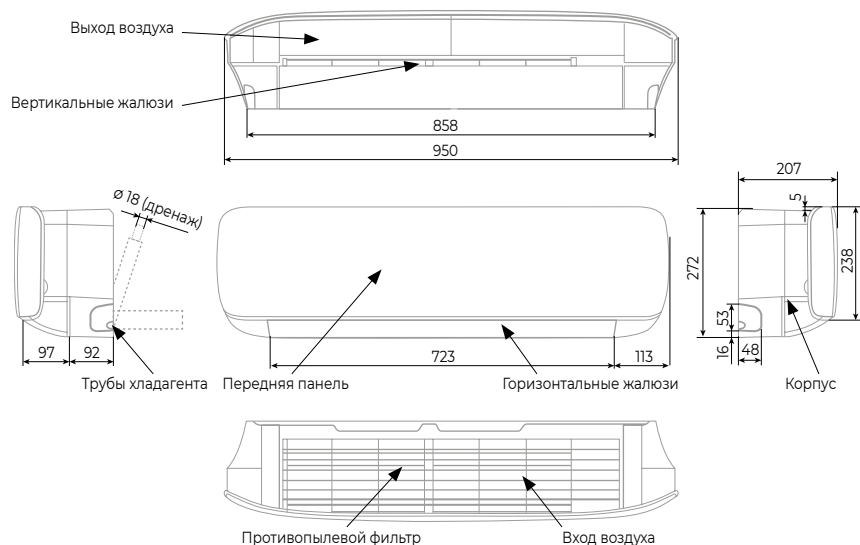

AS-13UW4RVETG01G

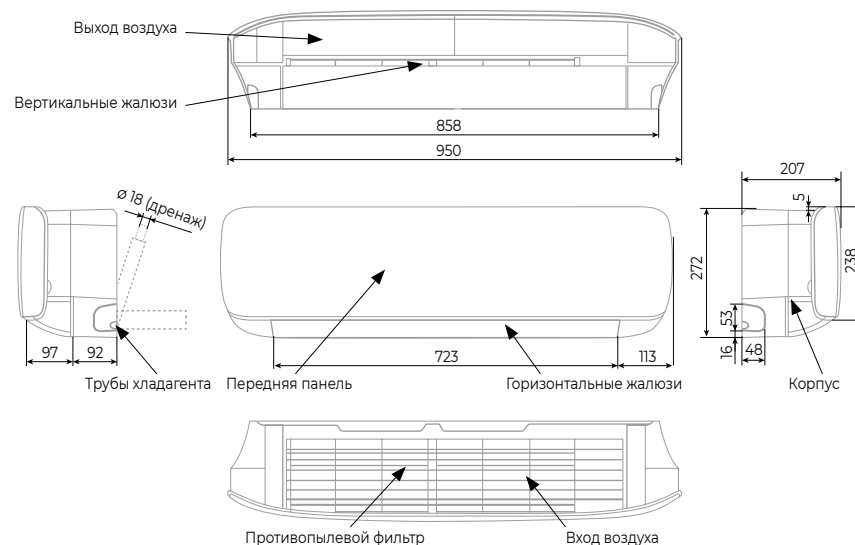

AS-18UW4RXATG03G

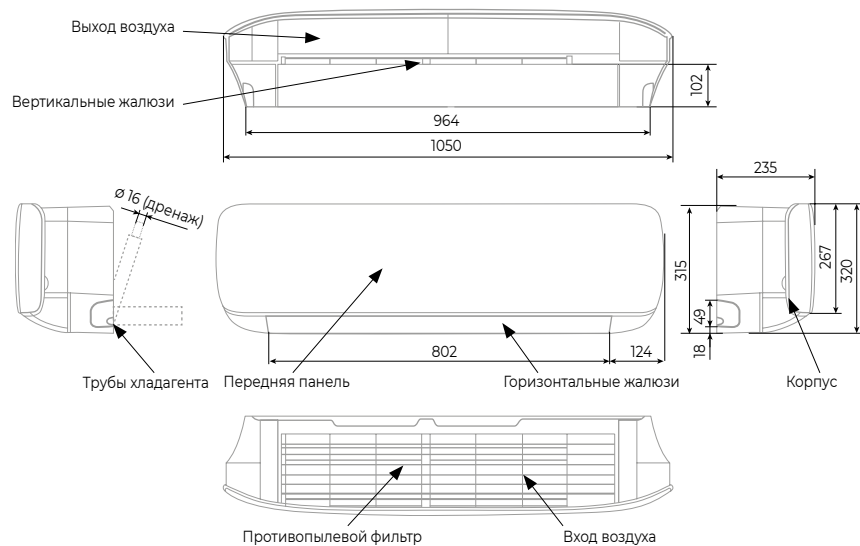

Размеры указаны в мм  
Приведенные изображения блоков могут отличаться от фактических

# ГАБАРИТНЫЕ РАЗМЕРЫ

## Наружный блок

AS-10UW4RVETG01W

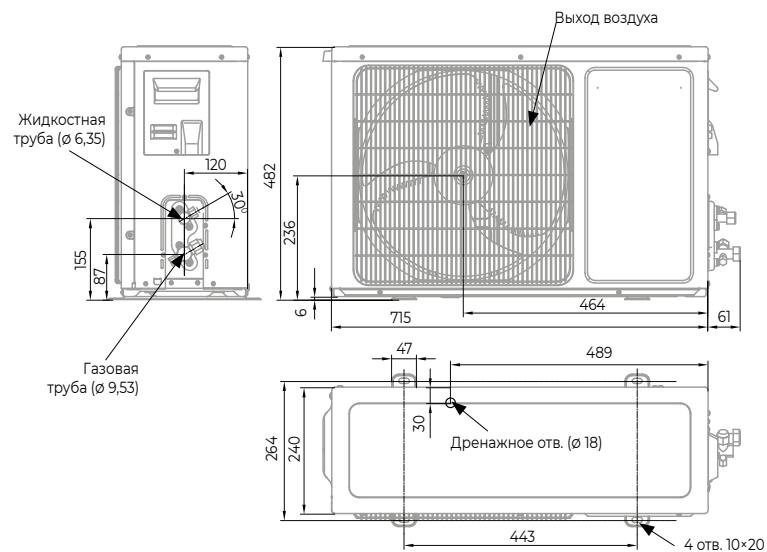

AS-13UW4RVETG01W

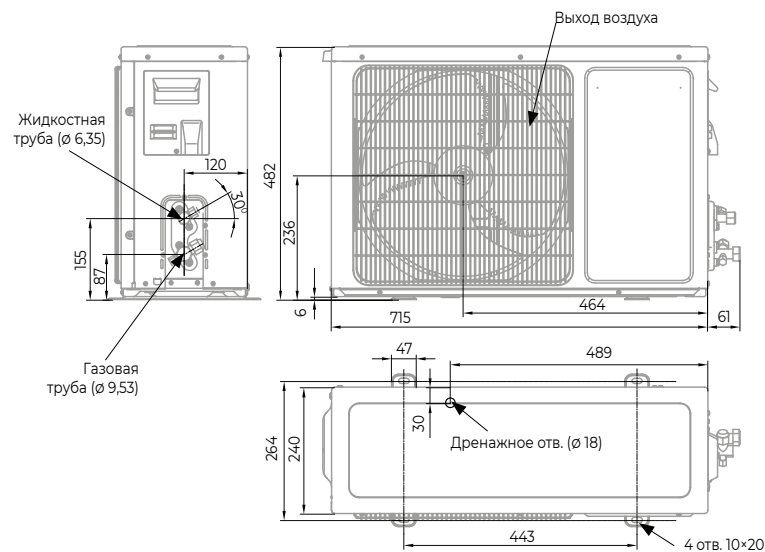

AS-18UW4RXATG03W

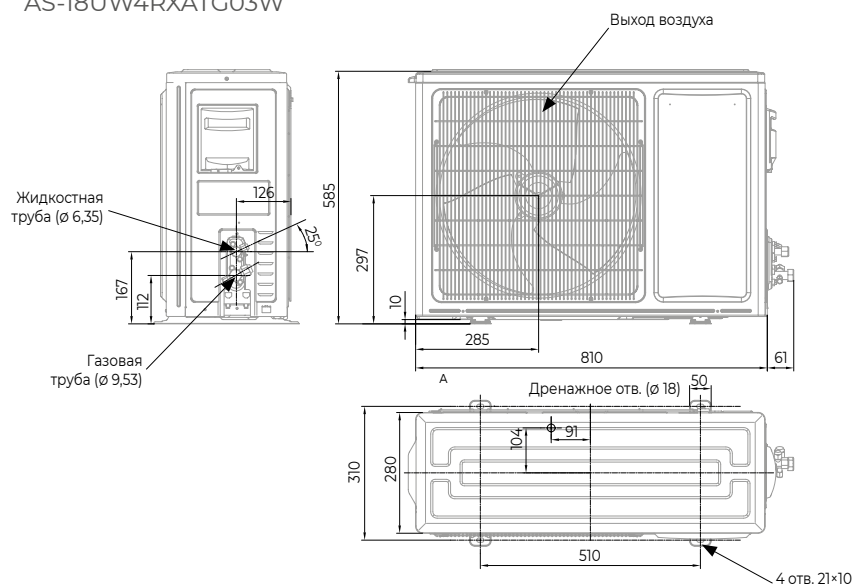



## Минимальные расстояния до препятствий

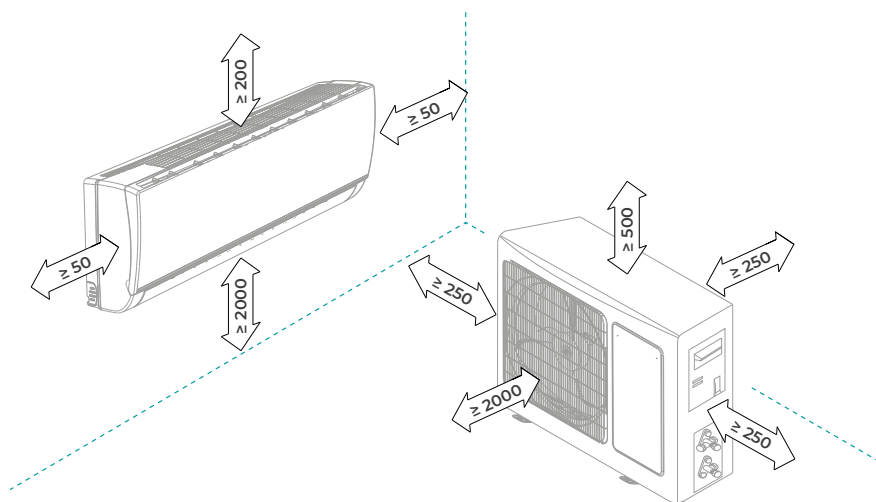

## Схема подключения электропитания

Параметр / Индекс модели	10, 13	18
Сторона подключения электропитания	Наружный блок	Наружный блок
Силовой кабель	3×1,5 мм <sup>2</sup>	3×2,5 мм <sup>2</sup>
Межблочный кабель	5×1,5 мм <sup>2</sup>	5×2,5 мм <sup>2</sup>

